

CS692

2-포트 USB HDMI/오디오 케이블 KVM 스위치 +
원격 포트 선택기

사용자 설명서

© Copyright 2025 ATEN® International Co. Ltd.
ATEN and the ATEN logo are registered trademarks of ATEN International Co., Ltd. All rights reserved.
All other trademarks are the property of their respective owners.
Released: 10/2025



규정 준수 사항

미연방 통신 위원회 전파 방해 성명서

이 제품은 FCC 규정 15장에 의거해 Class A 디지털 기기 제한 사항 규정을 준수하도록 테스트를 받았습니다. 이러한 제한 사항은 장치가 상업 환경에서 동작할 시 유해한 간섭에 대한 합리적인 보호를 제공하기 위해 고안되었습니다. 본 장비의 동작, 사용은 무선 주파수 에너지를 방출할 수 있습니다. 설명서의 내용에 따라 제품 설치 및 사용하지 않을 경우 무선 통신에 유해한 전파 방해가 발생할 수 있습니다. 거주 지역에서 이 장비의 운영은 사용자가 간섭을 조정하기 위한 자기 부담금을 요하는 유해한 간섭을 일으킬 수 있습니다.

본 장비는 FCC 규정 15장을 준수합니다. 장비는 다음의 2가지 조건으로 동작합니다.

(1)장비가 유해한 간섭을 일으키지 않으며, (2)원치 않는 동작을 야기할 수 있는 간섭을 포함해 수신하는 모든 간섭을 수용해야 합니다.

FCC 경고

규정을 책임지는 기관으로부터 승인 받지 않은 변경 또는 수정은 본 장비를 운영하는 사용자의 권한을 무효화할 수 있습니다.

경고

거주 환경에서의 장비 운영은 전파 장애를 일으킬 수 있습니다.

Achtung

Der Gebrauch dieses Geräts in Wohnumgebung kann Funkstörungen verursachen.



KCC 성명

유선 제품용 / A 급 기기 (업무용 방송 통신 기기)
이 기기는 업무용 (A 급) 전자파적합기기로서 판매자 또는 사용자는 이 점을 주의하시기 바라며, 가정 외의 지역에서 사용하는 것을 목적으로 합니다.

캐나다 산업부 성명서

본 Class A 디지털 장치는 캐나다 ICES-003을 준수합니다.

CAN ICES-003 (A) / NMB-003 (A)

RoHS

이 제품은 RoHS 기준을 준수합니다.

KVM+ 多電腦切換器類產品

設備名稱 장치명	2 埠 USB HDMI / 音訊 KVM 多電腦切換器		型號 (型式) Type designation (Type)	CS692		
單元 단위	限用物質及其化學符號 제한 물질 및 그 화학 기호					
	鉛 납 (Pb)	汞 Mercury (Hg)	鉛 납 (Pb)	六價鉻 6가 크롬 (Cr ⁺⁶)	多溴聯苯 폴리브롬화 비페닐 (PBB)	多溴二苯醚 폴리브롬화 디페닐 에터 (PBDE)
電纜線 케이블	—	○	○	○	○	○
印刷電路部件 PCBA	—	○	○	○	○	○
塑膠 / 其他部件 플라스틱 / 기타	○	○	○	○	○	○
金屬部件 금속 파트	—	○	○	○	○	○

備考 1. “超出 0.1 wt %” 及 “超出 0.01 wt %” 係指限用物質之百分比含量超出百分比含量基準值。 주의 10.1 중량%를 초과” 및 “0.01 중량%를 초과”는 제한 물질의 함유 비율이 기준 존재 조건의 참조 비율 값을 초과함을 의미합니다.

備考 2. “○” 係指該項限用物質之百分比含量未超出百分比含量基準值。

Note 2 : “○ : “○” 제한 물질의 함유 비율이 기준 존재 조건의 참조 비율 값을 초과하지 않음을 의미합니다.

備考 3. “—” 係指該項限用物質為排除項目。

주의 3 : “—” 해당 제한 물질이 예외 규정에 해당됨을 의미합니다.

製造商 : 宏正自動科技股份有限公司

地址 : 新北市汐止區大同路二段 125 號三樓

警告使用者 : 此為甲類資訊技術設備，於居住環境中使用時，可能會造成射頻擾動，在此種情況下，使用者會被要求採取某些適當的對策。



CS692 사용자 설명서

온라인 등록

당사의 온라인 지원 센터에 제품 등록을 하십시오:

국제	http://eservice.aten.com
----	---

전화 지원

전화 지원은 다음의 번호로 문의하십시오.

국제	886-2-8692-6959
중국	86-400-810-0-810
일본	81-3-5615-5811
한국	82-2-467-6789
북미	1-888-999-ATEN 내선 4988 1-949-428-1111

기술 지원

- ◆ 온라인 기술 지원 – 고장 해결, 설명서, 소프트웨어 업데이트: <http://eservice.aten.com>
- ◆ 북미 기술 지원

이메일 지원		support@aten-usa.com
온라인 기술 지원	고장 해결 설명서 소프트웨어 업데이트	http://www.aten-usa.com/support
전화 지원		1-888-999-ATEN 내선 4988

구성품 내용

모든 구성 요소들이 올바른 순서로 되어 있는지 확인하세요. 문제 발생 시 판매자에게 연락하십시오.

CS692 USB HD 오디오/비디오 KVM 스위치 구성품은 다음과 같습니다:

- ◆ CS692 2-포트 USB HDMI/오디오 케이블 KVM 스위치 + 원격 포트 선택기 1개
- ◆ 사용자 설명서 1개

주의:

- ◆ 이 설명서를 완전히 숙지하고 제품 또는 연결된 장치의 손상을 방지하기 위해 설치와 동작 순서를 주의 깊게 따라 하십시오.
 - ◆ 이 설명서가 인쇄된 이후 제품의 새로운 기능이 추가되었거나 기존 기능이 변경 또는 삭제되었을 가능성이 있습니다. 최신 사용자 설명서는 <http://www.aten.com/global/en/> 을 방문하십시오.
-

개요

CS692는 2대의 오디오/비디오 지원 PC 또는 장치를 USB 키보드, USB 마우스 및 HD 오디오/비디오 디스플레이 콘솔을 연결합니다. CS692 스위치는 Petite 시리즈의 기존 케이블형 KVM 모델에서 한 단계 크게 발전하여 Full HD 오디오/비디오 기능, USB 마우스 포트에 연결된 USB 허브를 통한 USB 2.0 주변기기 공유, 그리고 최신 버전으로 유지할 수 있는 펌웨어 업그레이드 기능을 제공합니다.

CS692의 또 다른 새로운 기능은 원격 포트 선택기의 적용입니다. 이를 통해 스위치 본체를 눈에 띄지 않는 편리한 위치에 두고, 데스크톱에서 포트 전환을 제어할 수 있습니다. 뿐만 아니라 새로운 핫키 기능뿐만 아니라, CS692는 최신 마우스 포트 전환 기능도 제공합니다. USB 마우스의 스크롤 휠을 두 번 클릭하기만 하면 간단히 포트를 전환할 수 있습니다.

또한 CS692에는 ATEN의 특허 기술인 Video DynaSync가 적용되어, 부팅 시 발생할 수 있는 화면 표시 문제를 제거하고 포트 전환 시 해상도를 최적화해 줍니다.

마지막으로 CS692의 새로운 전원 감지 기능을 통해, 한 대의 컴퓨터 전원이 꺼지면 스위치는 자동으로 전원이 켜져 있는 다른 컴퓨터로 전환됩니다.

HD 오디오/비디오 기능, USB 2.0 주변기기 공유의 편의성, 게이밍 키보드 지원, 그리고 더욱 향상된 사용자 친화적 조작 방식을 결합한 독보적인 조합으로, CS692 사용자는 최신 데스크톱 멀티미디어 환경에서 혁신을 놓치지 않고 활용할 수 있습니다.

제품 특징

- ◆ 하나의 HD 오디오/비디오 콘솔로 2대의 USB 컴퓨터 제어
- ◆ 원격 포트 선택기, 핫키, USB 마우스로 컴퓨터 선택
- ◆ 오디오 지원 - 2.1채널 서라운드 사운드 시스템을 위한 풍부한 저음 응답 제공
- ◆ KVM과 오디오 신호 독립 전환 - 한 컴퓨터에 KVM 신호가 있고 오디오 신호는 다른 컴퓨터에 있음*
- ◆ 멀티플랫폼 지원 - Windows, Mac, Linux
- ◆ 경량의 디자인, 내장 일체형 케이블 (2 x 1.2 m)
- ◆ 우수한 비디오 품질 - 최대 1920 x 1200 해상도 지원
- ◆ 와이드스크린 LCD 모니터와 호환
- ◆ 비디오 DynaSync - ATEN의 독자적인 기술로 부팅 시 발생하는 디스플레이 문제를 제거하고, 포트 전환 시 해상도 최적화
- ◆ 전원 감지 - 한 컴퓨터의 전원이 꺼지면 CS692는 자동으로 다른 컴퓨터로 전환
- ◆ 게임 및 멀티미디어 키보드 지원
- ◆ 다기능 무선 키보드 및 마우스 지원
- ◆ 콘솔 마우스 포트 에뮬레이션/바이패스 기능으로 대부분의 마우스 드라이버와 다기능 마우스 지원
- ◆ Mac 키보드 지원 및 에뮬레이션 **
- ◆ USB 2.0 마우스 포트 - USB 허브 및 USB 주변장치 공유용***
- ◆ 버스 파워 지원
- ◆ 펌웨어 업그레이드 가능

주의

1. 모니터 내장 스피커의 HD 오디오는 독립적으로 전환되지 않습니다.
 2. PC 키보드 조합은 Mac 키보드와 에뮬레이트합니다. Mac 키보드는 자체 컴퓨터에서만 작동합니다.
 3. 별도의 전원 어댑터를 필요로 할 수 있습니다.
 4. USB 허브로 USB 2.0 마우스 포트를 사용하려면, 먼저 마우스 에뮬레이션 모드를 비활성화해야 합니다. 세부 내용은 17페이지, *핫키 요약표*를 참조하세요.
-

시스템 요구사항

콘솔

- ◆ HD 오디오/비디오 모니터
- ◆ USB 키보드 및 USB 마우스
- ◆ 스피커 및 마이크 (선택사항)

컴퓨터

다음의 장비가 시스템에 연결될 각 컴퓨터에 설치되어 있어야 합니다.

- ◆ HD 오디오/비디오 포트
- ◆ USB Type A 포트
- ◆ 스피커 및 마이크 포트 (선택사항)

케이블

내장 KVM 및 오디오 케이블을 갖춘 CS692의 혁신적인 디자인으로 편의성을 제공합니다. 별도의 케이블이 필요하지 않습니다.

운영체제

지원하는 운영 체제는 다음의 표를 확인하세요:

OS		버전
Windows		2000 / XP / 2003 / 2008 / Vista / 7 / 8 / 10
Linux	RedHat	9.0, Fedora 이상
	SuSE	10 / 11.1 이상
	Debian	3.1 / 4.0
	Ubuntu	7.04 / 7.10
UNIX	FreeBSD	5.5 / 6.1 / 6.2
Novell	Netware	6.0 / 6.5
Mac		OS 9 이상
DOS		6.2 이상

구성

CS692

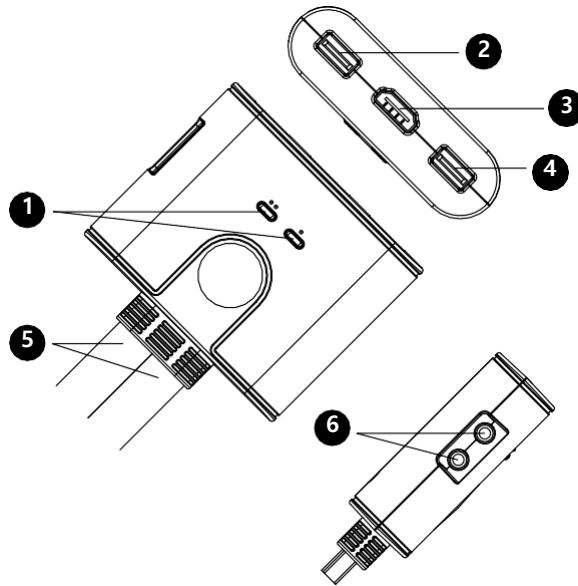

원격 포트 선택기

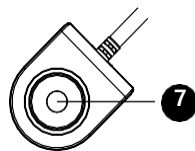

No.	구성	설명
1	포트 LED	LED가 켜져 있으면 해당 포트에 연결된 컴퓨터가 선택되어 있으며 KVM 신호가 있음을 나타냅니다. LED가 깜박이면 해당 포트에 연결된 컴퓨터가 자동 스캔 기능으로 스캔 중임을 의미합니다. LED가 꺼져 있으면 해당 포트가 선택되지 않았음을 나타냅니다.
2	콘솔 키보드 포트	USB 콘솔 키보드를 이 곳에 연결합니다.
3	콘솔 모니터 포트	HD 오디오/비디오 콘솔 모니터를 이 곳에 연결합니다.
4	콘솔 마우스 포트	USB 콘솔 마우스를 이 곳에 연결합니다.
5	KVM 케이블	이 내장형 KVM 케이블 끝의 커넥터는 CS692 설치 시 두 대의 HD 오디오/비디오 컴퓨터/장치에 연결됩니다. 자세한 내용은 14페이지의 다이어그램을 참조하십시오
6	콘솔 오디오 포트	콘솔 스피커*와 마이크를 이 곳에 연결합니다.
7	포트 선택 푸시버튼	포트 선택 푸시버튼을 눌러 2대의 컴퓨터/장치 간 KVM과 오디오 신호를 전환하십시오.

* 사용자의 콘솔 모니터에 내장 스피커가 있고 HD 오디오/비디오 인터페이스를 통한 오디오를 지원하는 경우 별도의 스피커는 필요하지 않습니다.

설치



1. 설비에 연결하는 모든 장치의 전원이 꺼져 있는지 확인하십시오. *키보드 파워* 온 기능이 있는 모든 컴퓨터의 전원 코드를 분리해야 합니다.
2. 전력 서지 또는 정전기로부터 설비에 대한 피해를 방지하기 위해서는 연결된 모든 장치가 올바르게 접지되어 있어야 합니다.

1. 키보드와 마우스를 CS692 앞면에 위치한 USB 포트에 연결합니다. 포트는 색 구분이 되어 있으며 관련 아이콘이 표시되어 있습니다.

주의: 마우스 커넥터는 실제로 USB 2.0 포트이며 모든 USB 호환 장치를 허용합니다. 다수의 USB 장치 설치에 허브를 연결할 수 있습니다. (추가 전원 어댑터가 필요할 수 있습니다.)

2. 모니터를 CS692 앞면에 위치한 HD 오디오/비디오 포트에 연결합니다.
3. 스피커와 마이크를 CS691 앞면에 위치한 콘솔 오디오 포트에 연결합니다. (선택사항)

주의: 콘솔 모니터에 내장 스피커가 있고 HD 오디오/비디오 인터페이스를 통한 오디오를 지원하는 경우 스피커는 별도로 필요하지 않습니다.

4. USB, HD 오디오/비디오 및 KVM 케이블의 오디오 커넥터를 설치하려는 컴퓨터의 포트에 각각 연결합니다.

5. 컴퓨터 전원을 켭니다.

주의:

- ◆ 기본적으로 스위치는 전원이 켜진 첫 번째 컴퓨터와 연결됩니다.
 - ◆ CS692와 연결하는 컴퓨터와 장치 역시 올바르게 접지되어 있어야 합니다.
-

설치 다이어그램

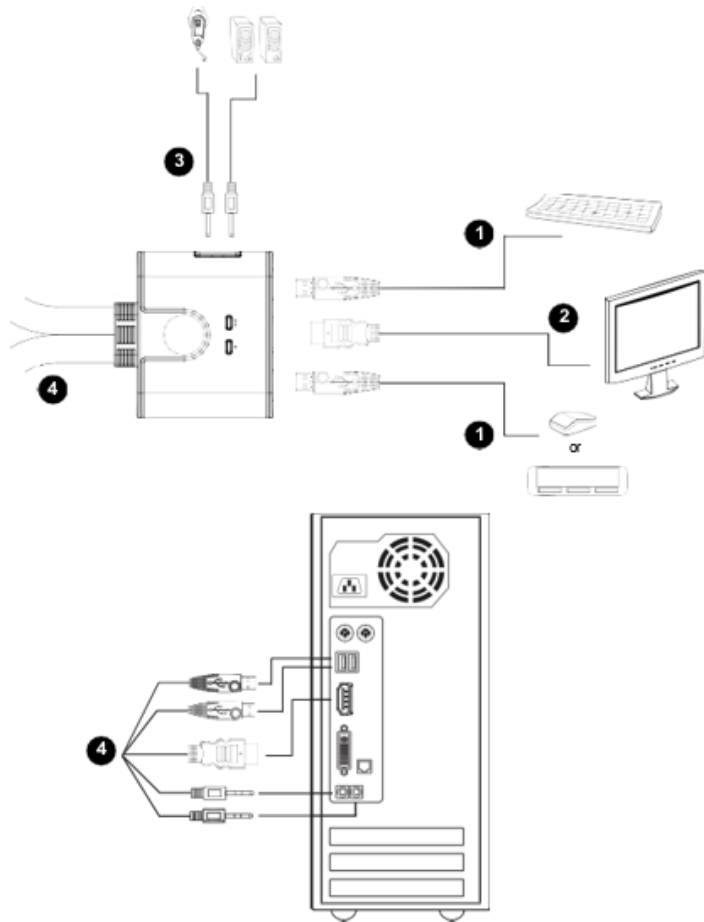

동작

CS692는 3가지 편리한 컴퓨터 선택 방법을 제공합니다: 수동 - 원격 포트 선택기의 푸시버튼을 클릭합니다; 마우스 - 마우스 스크롤 휠을 클릭합니다; 핫키 - 키보드 조합을 입력합니다.

수동 포트 선택

원격 포트 선택기의 포트 선택 푸시버튼을 눌러 두 컴퓨터 간 KVM 및 오디오 신호를 전환합니다. 해당 포트에 연결된 컴퓨터에 신호가 있는 것을 나타내는 포트 LED가 켜집니다.

주의: USB 장치 동작 중 포트를 전환하지 마세요. 개별 USB 전환의 경우, 당사 웹사이트의 USB KVMP 스위치를 확인하십시오.

마우스 포트 선택

간단히 USB 마우스의 스크롤 휠을 더블 클릭하면 포트 사이를 전환합니다. 마우스 포트 전환 기능으로 포트 사이를 앞뒤로 이동할 수 있습니다.

주의:

1. 이 기능은 USB 3-키 스크롤 휠 마우스에서만 지원됩니다.
 2. 기본 설정은 OFF입니다.
 3. 이 기능은 마우스 에뮬레이션 활성화 시에만 지원됩니다. 상세 정보는 17페이지, *핫키 요약표*를 참고하세요.
-

핫키 포트 선택

모든 핫키 동작은 Scroll Lock 키를 두 번 누르는 것으로 시작합니다. 세부 내용은 *핫키 요약표*를 확인하세요.

주의: [Scroll Lock] 사용이 다른 프로그램과 충돌한다면 [Ctrl]로 대체할 수 있습니다.

대체 입력 핫키 모드

- ◆ [Scroll Lock] [Scroll Lock] [x] [Enter]를 누릅니다. 핫키 모드 입력 핫키는 이제 [Ctrl]입니다.

또는

- ◆ 원격 포트 선택기 스위치를 3초간 눌렀다 땡니다. 핫키 모드 입력 핫키는 이제 [Ctrl]입니다.









주의: 위의 순서로 두 방법 사이를 전환할 수 있습니다.

핫키 요약표

조합		기능
[Scroll Lock] [Scroll Lock] +	[Enter]	두 포트 간 KVM과 오디오 신호를 전환합니다. 주의: KVM과 오디오 신호가 각각 다른 포트에 있다면 KVM 신호만 전환됩니다.
	[k] [Enter]	KVM 신호만 전환됩니다.
	[s] [Enter]	오디오 신호만 전환됩니다.
	[a] [Enter]	자동 스캔을 시작합니다. KVM 신호가 5초 간격으로 포트에서 포트 순환합니다.
	[a] [Enter] [n]	자동 스캔을 시작합니다. KVM 신호가 n초 간격으로 포트에서 포트 순환합니다. 주의: n은 1~4 (1 = 3초, 2 = 5초 (기본값); 3 = 10초; 4 = 20초)입니다. 자동 스캔을 종료하려면 [Esc] 또는 [Spacebar]를 누르십시오. 자동 스캔 모드 종료 시 자동 스캔이 중지됩니다.

조합	기능	
1. [Num Lock]을 누른 상태에서 2. [-]를 눌렀다 떼고 3. [Num Lock]에서 <u>손을 뺍니다.</u>	[x] [Enter]	[Scroll Lock] 및 [Ctrl] 중 핫키 호출키를 전환합니다.
	[m] [Enter]	마우스 에뮬레이션 기능을 활성화/비활성화합니다.
	[n] [Enter]	키보드 에뮬레이션을 활성화/비활성화합니다.
	[w] [Enter]	마우스 포트 전환 기능을 활성화/비활성화합니다.
	[F2] [Enter]	Mac 키보드 매핑을 활성화합니다.
	[F10] [Enter]	키보드 운영 플랫폼을 자동으로 감지하고 설정합니다.
	[F4] [Enter]	현재 스위치 설정을 나열합니다.
	[F5] [Enter]	USB 키보드와 마우스 리셋을 실행합니다.
	[F6] [nn] [Enter]	키보드 언어 레이아웃을 설정합니다. 주의: nn은 2개의 숫자로 다음의 키보드 언어 코드 중 하나를 나타냅니다: 영어 (US) 33; 프랑스어 08; 일본어 15
	[d] [Enter]	비디오 DynaSync 기능을 호출합니다. 부팅 화면 문제를 제거하고 포트간 전환 시 해상도를 최적화합니다.
	[e] [Enter]	전원 감지 기능을 활성화/비활성화합니다.
[r] [Enter]	핫키를 기본 설정으로 리셋합니다.	
[k] [Enter]	N-키 롤오버 키보드 지원 기능을 활성화/비활성화합니다.	

키보드 에뮬레이션

PC 키보드	Mac 키보드
[Shift]	Shift
[Ctrl]	Ctrl
	
[Ctrl] [1]	
[Ctrl] [2]	
[Ctrl] [3]	
[Ctrl] [4]	
[Alt]	Alt
[Print Screen]	F13
[Scroll Lock]	F14
	=
[Enter]	Return
[Backspace]	Delete
[Insert]	Help
[Ctrl] 	F15

주의: 키 조합 사용 시 먼저 Ctrl키를 눌렀다 떼 후 활성키를 눌렀다 떼니다.

펌웨어 업그레이드 유틸리티

다음의 순서를 따라 CS692 펌웨어를 업그레이드 하세요:

1. KVM 설비에 포함되지 않는 컴퓨터에 당사 인터넷 지원 사이트 (www.aten.com)에서 CS692에 대한 펌웨어 업그레이드 패키지를 다운로드합니다.
2. KVM 설비의 CS692 연결을 분리하세요. 원격 포트 선택기의 푸시버튼을 누르고 누른 상태를 유지합니다. 푸시버튼을 누르고 있는 동안 KVM 케이블의 보라색 USB 커넥터를 펌웨어 업그레이드 패키지를 다운로드 받은 컴퓨터의 USB 포트에 연결합니다.

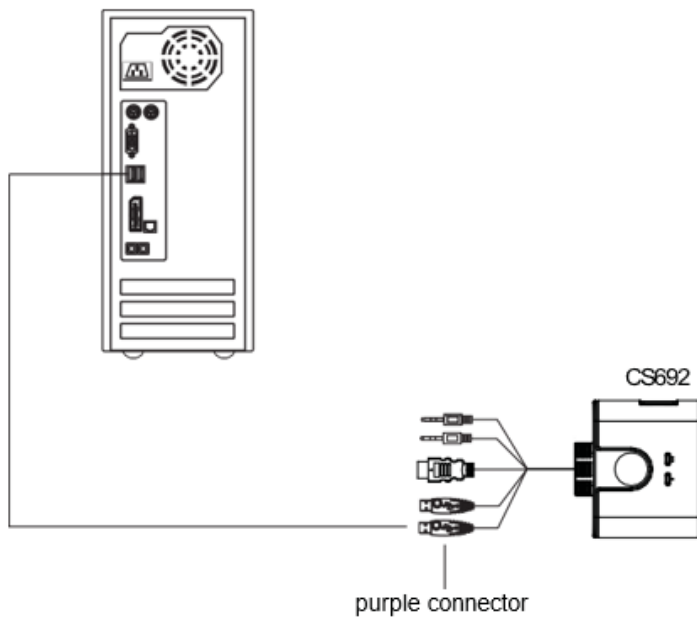

3. 이제 CS692는 펌웨어 업그레이드 모드를 실행합니다. 2개 포트의 LED가 동시에 깜빡여 장치가 펌웨어 업그레이드 모드 중임을 나타냅니다.

주의: CS692가 펌웨어 업그레이드 모드 중일 때는 일반 키보드와 마우스 기능은 사용할 수 없습니다.

콘솔의 정상적인 제어 권한을 가져오려면 펌웨어 업그레이드를 완료하거나 펌웨어 업그레이드 모드를 종료해야 합니다.

4. 펌웨어 업그레이드 패키지 파일을 실행합니다. *펌웨어 업그레이드 유틸리티 환영* 화면이 나타납니다.
5. 라이선스 동의를 숙지하고 *I Agree* 버튼을 누르세요.
6. Next를 클릭해 계속 진행합니다. 펌웨어 업그레이드 유틸리티 메인 화면이 나타납니다. 패키지로 업그레이드 가능한 모든 장치가 *장치 목록* 패널에 나열됩니다.
7. 장치를 선택합니다. 해당 설명이 장치 설명 패널에 나타납니다. Next를 클릭해 업그레이드를 수행합니다.
업그레이드 진행 시 상태 메시지가 상태 메시지 패널에 나타나며 *진행 표시줄*에 업그레이드 완료까지의 진행 상황을 표시합니다.
8. 업그레이드 완료 후 업그레이드가 성공적으로 완료되었음을 알리는 화면이 나타납니다. Finish를 클릭해 펌웨어 업그레이드 유틸리티를 종료하세요.
9. KVM 기기를 다시 설치합니다. 13페이지, *설치*를 확인하세요.

업그레이드 실패

업그레이드 성공 화면이 나타나지 않으면 업그레이드가 성공적으로 이루어지지 않았다는 의미입니다. 다음의 사항을 따라하십시오:

1. 컴퓨터의 KVM 케이블에서 USB 커넥터를 분리합니다.
2. 원격 포트 선택기 푸시버튼을 누른 채 컴퓨터에 KVM 케이블의 USB 커넥터를 다시 연결하세요.
3. CS692 전원을 켭니다. 공장 기본 펌웨어로 작동할 것입니다. 17페이지의 3번에서 9번 단계를 따라 하십시오.

문제 해결

증상	가능한 원인	동작
KVM 케이블 세트가 핫플러그된 후 모니터 화면이 동작하지 않습니다.	HD 오디오/비디오 그래픽 카드가 케이블 세트 핫플러그와 호환되지 않습니다.	설비의 모든 장치 전원을 끕니다; CS692 전원을 끕니다; 모든 KVM 케이블이 올바르게 연결되어 있는지 확인합니다; CS692 전원을 켭니다; 컴퓨터 전원을 끕니다.
	그래픽 카드 드라이버가 최신 버전이 아닙니다.	최신 그래픽 카드 드라이버로 업그레이드 합니다.
마우스 및 키보드가 응답하지 않습니다.	스위치를 리셋해야 합니다.	설비의 모든 장치 전원을 끕니다; CS692를 전원을 끄고 5초를 기다립니다; CS692 전원을 다시 켭니다;
마우스 포트 전환 기능이 응답하지 않습니다.	마우스가 이 기능을 지원하지 않습니다.	이 기능은 USB 3-키 스크롤 휠 마우스로만 지원됩니다.
	마우스 에뮬레이션이 비활성화 되어 있습니다.	마우스 에뮬레이션을 활성화합니다. 상세 내용은 17페이지, 핫키 요약표 를 참조하세요.
[Scroll Lock]를 두 번 눌러 스위치 포트를 전환할 수 없습니다.	키보드는 [Scroll Lock] 호출과 호환하지 않습니다.	대체 HSM 호출 키로 전환합니다. 상세 내용은 16페이지, 대체 핫키 모드 입력 을 확인하세요.

제품 사양

기능		CS692	
컴퓨터 선택		2	
콘솔 선택		1	
포트 선택		Remote Port Selector, Mouse, Hotkeys	
커넥터	콘솔 포트	키보드	1 x USB Type A Female (Silver)
		비디오	1 x HD audio/video Type A Female (White)
		마우스	1 x USB Type A Female (Silver)
		스피커	1 x Mini Stereo Jack Female (Green)
		마이크	1 x Mini Stereo Jack Female (Pink)
	KVM 포트	키보드	2 x USB Type A Male (Purple)
		비디오	2 x HD audio/video Type A Male (Black)
		마우스	2 x USB Type A Male (Black)
		스피커	2 x Mini Stereo Plug Male (Green)
		마이크	2 x Mini Stereo Plug Male (Pink)
LED	KVM	2 (Green)	
케이블 길이	KVM	2 x 1.2 m	
	원격 포트 선택기	1.8 m	
에물레이션	키보드 / 마우스	USB	
비디오		1920 x 1080 @ 60 Hz; 1920 x 1200 @ 60 Hz	
스캔 간격		3, 5, 10, 20 secs. (default 5 secs.)	
전력 소비		DC 5 V, 0.72W:8BTU/h 주의: <ul style="list-style-type: none"> • 장치에 외부 부하가 없는 상태에서의 일반적인 전력 소비량을 와트(W) 단위로 나타낸 것입니다. • BTU/h 단위의 측정값은 장치가 완전히 부하된 상태일 때의 전력 소비량을 나타냅니다. 	

기능		CS692
사용 환경	동작 온도	0-50°C
	보관 온도	-20-60°C
	습도	0-80% RH, Non-condensing
제품 외관	재질	Plastic
	무게	0.48kg (1.06 lb)
	크기 (L x W x H)	8.24 x 6.65 x 2.52 cm (3.24 x 2.62 x 0.99 in)

공장 기본 핫키 설정

설정	기본
포트 전환 핫키	[Scroll Lock] [Scroll Lock]
HSM 호출	[Scroll Lock] [Scroll Lock]
자동 스캔 간격	5 seconds
키보드 운영 플랫폼	PC 호환
마우스 에뮬레이션	Enabled
키보드 에뮬레이션	Enabled
마우스 포트 전환	Disabled
전원 감지	Enabled
N-키 롤오버	Disabled

ATEN 보증 정책

보증 정책의 구매 제품과 지역에 따라 다를 수 있습니다. 세부 사항은 ATEN 공식 웹사이트를 방문해 구매한 국가/지역을 선택하고 지원 센터 페이지를 확인하거나 구매자의 가까운 ATEN 판매 담당자에게 문의하십시오.